



HOLD HHT282K

Mantenitore caldo

COSTRUZIONE

- Camera a tenuta stagna con tutti gli angoli arrotondati
- Paracolpi perimetrali in gomma
- Isolamento termico della camera spessore 35mm
- Guarnizione porta in gomma silicone resistente al calore ed all'invecchiamento
- Paratie portateglie estraibili per facilitare le operazioni di pulizia
- Riscaldamento statico tramite resistenza a filo a bassi consumi che avvolge tutta la camera DELIWARM®
- Maniglia ergonomica e completamente incassata con chiusura magnetica
- Quattro ruote girevoli di cui due con freno
- Maniglia ergonomica di spinta e guida posteriore
- Cablaggi e componenti posizionati per agevolare qualsiasi intervento di manutenzione

DOTAZIONI FUNZIONALI

- Pannello di controllo capacitivo con regolazione elettronica della temperatura o funzioni automatizzate.
- Temperatura di esercizio 30°C ÷ 120°C
- Sfiati evacuazione umidità regolabili sulla porta
- Termostato di sicurezza camera
- Blocco manuale tastiera
- Mantenimento Automatico (*solo con optional Sonda al cuore)

DOTAZIONI STANDARD

- Paratie portateglie GN1/1

DOTAZIONI A RICHIESTA / ACCESSORI

- Sonda al cuore
- Set piedini
- Griglie
- Teglie
- Porta reversibile
- WiFi

MODULINESRL

SCHEMI TECNICI DI INSTALLAZIONE

Ingresso cavo di alimentazione elettrica 

Sfiato per fuoriuscita umidità in eccesso 

Nota - Il disegno e le relative dimensioni sono riferite alla versione standard. Dotazioni a richiesta / accessori potrebbero comportare delle variazioni

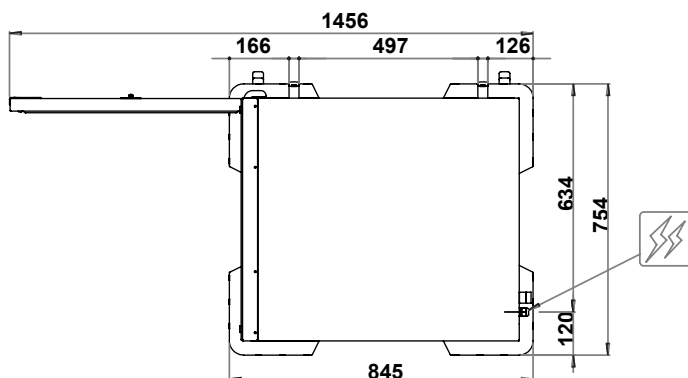
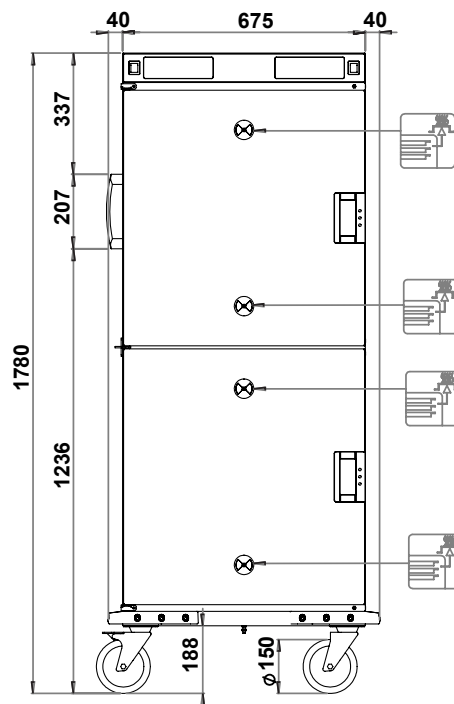
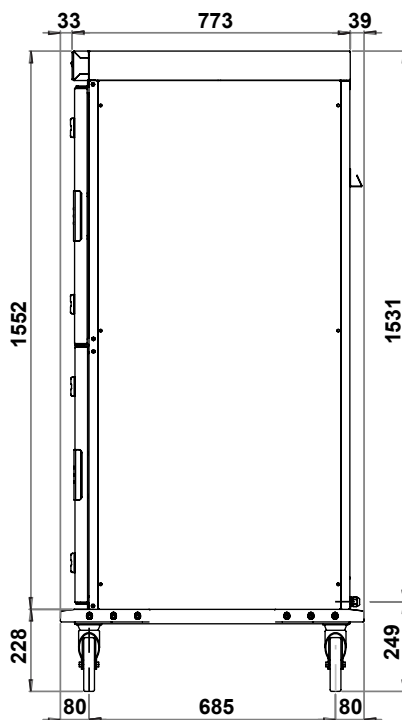

Dimensioni esterne
(L x P x H) - mm

754 x 845 x 1780h

**Capacità teglie -
interasse [mm]**

(8+8) x GN 2/1 - (75)
(16+16) x GN 1/1 - (75)

**Altezza massima
teglie GN 2/1 [mm]**

8 x 65 (h) + 8 x 65 (h)
3 x 150 (h) + 3 x 150 (h)
2 x 200 (h) + 2 x 65 (h) e 2 x 200 (h) + 2 x 65 (h)

**Altezza massima
teglie GN 1/1 [mm]**

16 x 65 (h) + 16 x 65 (h)
6 x 150 (h) + 6 x 150 (h)
4 x 200 (h) + 4 x 65 (h) e 4 x 200 (h) + 4 x 65 (h)

Alimentazione

AC 220-240V 50/60Hz

**Potenza totale
assorbita [kW]**

3 (230V)

**Assorbimento
[A]**

13,1 (230V)

**Temperatura
di esercizio [°C]**

30 ÷ 120

**Capacità massima
di prodotto [Kg]**

115

**Peso netto
[Kg]**

111



- A Manutenzione C° / Mantenimento automatico con Sonda *
- B Pannello Informazioni
- C Start / Stop e Preriscaldamento
- D Aumento Valore
- E Salva / richiama Programmi
- F Diminuzione Valore
- Pulsante accensione sul lato dx del cruscotto

MODULINESRL